



# MB 400s



Desenvolvido para reproduzir com fidelidade médio graves e médio agudos o 8-MB-400S responde de 60 Hz à 4.000 Hz. Sua carcaça ventilada proporciona eficaz troca de calor preservando a bobina, com potência de 200 watts RMS o 8-MB-400S pode ser utilizado em diversos sistemas de som.

## PARÂMETROS ELÉTRICOS

POTÊNCIA RMS	200 W
POTÊNCIA MUSICAL	400 W
IMPEDÂNCIA NOMINAL	4 ou 8 Ohms
RESISTÊNCIA	3,1 / 6,2 ohms/VCC
NO (REFERENCIAL DE EFICIÊNCIA)	1,088%
SENSIBILIDADE (@ 1W, 1 m)-Free-Air	92,386 dB
MASSA DIAFRAGMA (MMD)	19,902 g
MASSA TOTAL(MMS)	21,667 g
PRODUTO BL	11.048 TM
Q MECÂNICO (Qms)	7,031
Q ELÉTRICO (Qes)	0,493
Q TOTAL (Qts)	0,460
COMPLIÂNCIA (CMS)	208.602u M/N
VOLUME EQUIVALENTE (VAS)	13,218 L
RESPOSTA DE FREQUÊNCIA	60Hz à 4.000Hz
FREQUÊNCIA DE RESSONÂNCIA	74,861 Hz
Le @ 10 kHz (indutância da bobina a 10 kHz)	0,4495 mH
ÁREA EFETIVA DO CONE (SD)	0,0211 Sq.m
EXCURSÃO DO CONE SEM DISTORÇÃO (X MAX)	- + 4 mm
DENSIDADE DO FLUXO NO GAP	11.300 GAUSS

Os parâmetros Thiele-Small são obtidos após a aplicação de um sinal senoidal de 60Hz por um período de 30 minutos em uma tensão pré-estabelecida para o amaciamento. É admitida uma tolerância de + -15% nos valores especificados.

## DIMENSÕES DO PRODUTO

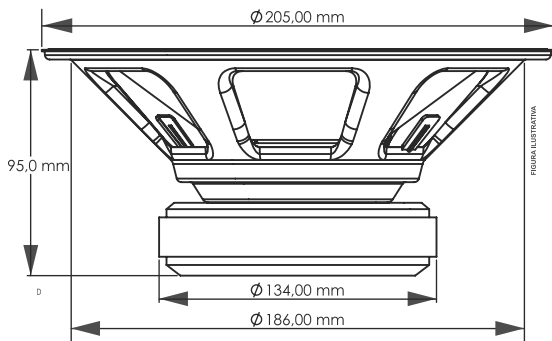

## PARÂMETROS MECÂNICOS

DIÂMETRO NOMINAL	8 Polegadas
MEDIDAS DO FERRITE	134 X 56 X 18mm
DIÂMETRO DA BOBINA	2 Polegadas
ALTURA DA BOBINA	11 mm
MATERIAL DO FIO DA BOBINA	Cobre
SECÇÃO DO FIO DA BOBINA	Redonda
FORMA DA BOBINA	Fibra
ALTURA DO GAP	6 mm
MATERIAL DA CARÇAÇA	Aço
MATERIAL DO FERRITE	Bário
PESO	2,8 Kg
VOLUME OCUPADO NO GABINETE	1,0 Litros

## SUGESTÕES DE GABINETES

MODELO	VOLUME	DUTOS	DUTOS	DUTOS	SINTONIA	(H.P.F)	ATENUAÇÃO (ATIVA)
	LITROS	QUANT.	DIÂM.	PROF.			
VENTED BOX	15	02	3"(POL)	165 mm	100 Hz	95 Hz	-24 dB/Oitava

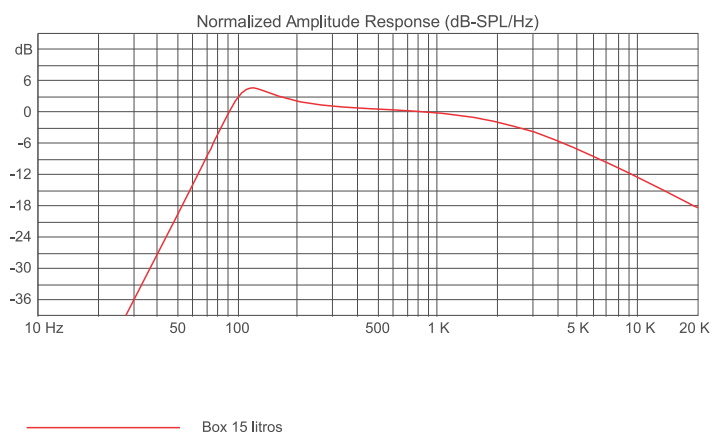

## TERMO DE GARANTIA

Todos os nossos produtos ao serem produzidos passam por rigorosas avaliações, em cada processo de construção até serem embalados, no entanto, se for detectado qualquer tipo de anormalidade, ao abrir a embalagem, o mesmo deverá ser encaminhado para um dos nossos postos de serviços autorizados, ou diretamente para a fábrica, não existindo um na sua região. **Todo e qualquer produto deverá passar por uma avaliação técnica, para que seja identificado e comprovado o ocorrido.**

Os produtos possuem, a garantia de 15 (quinze) meses após a emissão da nota fiscal, contados com a garantia legal de 90 dias, prevista no artigo 26, inciso II, da lei nº 8078/90 (código de defesa do consumidor).

### Condições de Garantia:

O produto deverá ser instalado corretamente, por um profissional especializado, bem como respeitando as características do produto.

O cliente **NÃO** terá a garantia quando:

- Exceder o prazo de 15 (Quinze) meses.
- Os danos ocorridos forem causados por; acidente de transporte, manuseio ou umidade.
- Defeitos provocados por instalação inadequada.
- Avarias em peças do produto (cone/calota rasgados, carcaça do alto-falante torta ou quebrada).
- Bobinas queimadas por excesso de potência ou extremas condições de distorção, provocando aquecimento acima de 240°.

### Cobertura da Garantia:

- A TARAMPS garante seus produtos contra qualquer defeito de material ou processo de fabricação, desde que, a critério de seus técnicos autorizados se constate defeito em condições normais de uso.
- **O PRODUTO deve conter a etiqueta original, na qual está inserido seu número de série.**
- Para utilizar a garantia o cliente deve apresentar a nota fiscal e o termo da garantia, ambos devem conter o número de série que consta na etiqueta do produto.

### Transporte

Somente os produtos que se enquadram nos termos de cobertura da garantia terão suas despesas com transporte cobertas, caso contrário, a despesa será por conta do cliente.

# CERTIFICADO DE GARANTIA

NOME: \_\_\_\_\_

ENDEREÇO: \_\_\_\_\_

CIDADE: \_\_\_\_\_ CEP: \_\_\_\_\_

ESTADO: \_\_\_\_\_ FONE: \_\_\_\_\_

REVENDEDORA: \_\_\_\_\_

ENDEREÇO: \_\_\_\_\_

CIDADE: \_\_\_\_\_ CEP: \_\_\_\_\_

ESTADO: \_\_\_\_\_ FONE: \_\_\_\_\_

Nº NOTA FISCAL