



# SL2K8



**SL 2K8**, um alto falante desenvolvido especialmente para reproduzir os graves com alto rendimento e muito desempenho, proporcionando aos seus ouvidos uma incrível sensação sonora. O **SL 2K8**, possui uma composição mecânica singular, para oferecer muito mais, com menos desgastes ou fadigas. Seja muito bem-vindo ao nosso mundo sonoro.

## PARÂMETROS ELÉTRICOS

POTÊNCIA RMS	1.400 W
POTÊNCIA MUSICAL	2.800 W
IMPEDÂNCIA NOMINAL	4 ou 8 Ohms
RESISTÊNCIA	2,8 ou 5,8 ohms/VCC
NO (REFERENCIAL DE EFICIÊNCIA)	1,912%
SENSIBILIDADE (@ 1W, 1 m)-Free-Air	94,834 dB
MASSA DIAFRAGMA (MMD)	148,018 g
MASSA TOTAL(MMS)	162,401 g
PRODUTO BL	19.004 TM
Q MECÂNICO (Qms)	11,166
Q ELÉTRICO (Qes)	0,362
Q TOTAL (Qts)	0,351
COMPLIÂNCIA	79.883u M/N
VOLUME EQUIVALENTE (VAS)	82.981 L
RESPOSTA DE FREQUÊNCIA	35Hz à 1.400Hz
FREQUÊNCIA DE RESSONÂNCIA	44,187 Hz
Le @ 10 kHz (indutância da bobina a 10 kHz)	0,522 mH
ÁREA EFETIVA DO CONE (SD)	0,0855 Sq.m
EXCURSÃO DO CONE SEM DISTORÇÃO (X MAX)	- + 12,2 mm
DENSIDADE DO FLUXO NO GAP	9.300 GAUSS

Os parâmetros Thiele-Small são obtidos após a aplicação de um sinal senoidal de 50Hz por um período de 30 minutos em uma tensão pré-estabelecida para o amaciamento. É admitida uma tolerância de + -15% nos valores especificados.

## DIMENSÕES DO PRODUTO

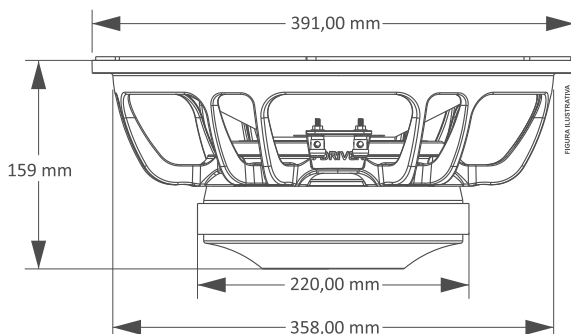

## PARÂMETROS MECÂNICOS

DIÂMETRO NOMINAL	15 Polegadas
MEDIDAS DO FERRITE	220 X 110 X 25mm
DIÂMETRO DA BOBINA	4 Polegadas
ALTURA DA BOBINA	31 mm
MATERIAL DO FIO DA BOBINA	Cobre
SECÇÃO DO FIO DA BOBINA	Redonda
FORMA DA BOBINA	Fibra
ALTURA DO GAP	13,5 mm
MATERIAL DA CARÇAÇA	Alumínio
MATERIAL DO FERRITE	Bário
PESO	14 Kg
VOLUME OCUPADO NO GABINETE	6,0 Litros

## SUGESTÕES DE GABINETES

MODELO	VOLUME	DUTOS	DUTOS	DUTOS	SINTONIA	(H.P.F)	ATENUAÇÃO (ATIVA)
	LITROS	QUANT.	DIÂM.	PROF.			
VENTED BOX	75	04	4"(POL)	138 mm	65 Hz	63 Hz	- 24 dB/Oitava
	85	03	4"(POL)	175 mm	55 Hz	50 Hz	- 24 dB/Oitava
	117	03	4"(POL)	140 mm	48 Hz	45 Hz	- 24 dB/Oitava

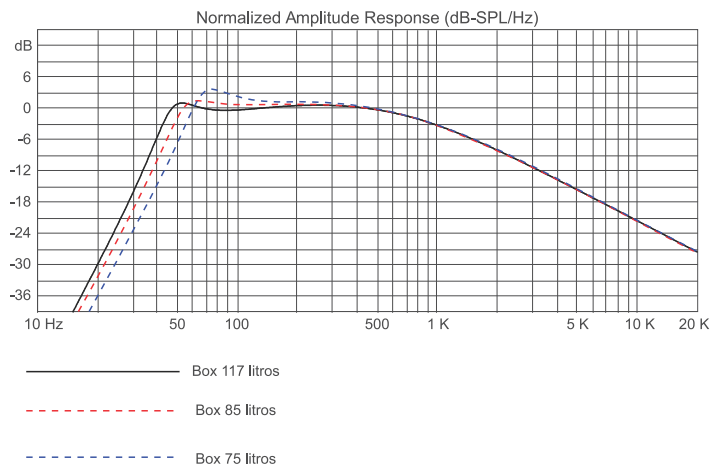

[www.taramps.com.br](http://www.taramps.com.br)

Rod. Julio Budisk SP 501 s/n, - Compl. KM 30-A/SP CEP 19.180-000 Fone: +55 (18) 3266-4050 CNPJ: 23.372.795/0001-64  
OBS: Características, especificações e aspectos estéticos estão sujeitos a alterações sem aviso prévio.

## TERMO DE GARANTIA

Todos os nossos produtos ao serem produzidos passam por rigorosas avaliações, em cada processo de construção até serem embalados, no entanto, se for detectado qualquer tipo de anormalidade, ao abrir a embalagem, o mesmo deverá ser encaminhado para um dos nossos postos de serviços autorizados, ou diretamente para a fábrica, não existindo um na sua região. **Todo e qualquer produto deverá passar por uma avaliação técnica, para que seja identificado e comprovado o ocorrido.**

Os produtos possuem, a garantia de 15 (quinze) meses após a emissão da nota fiscal, contados com a garantia legal de 90 dias, prevista no artigo 26, inciso II, da lei nº 8078/90 (código de defesa do consumidor).

### Condições de Garantia:

O produto deverá ser instalado corretamente, por um profissional especializado, bem como respeitando as características do produto.

O cliente **NÃO** terá a garantia quando:

- Exceder o prazo de 15 (Quinze) meses.
- Os danos ocorridos forem causados por; acidente de transporte, manuseio ou umidade.
- Defeitos provocados por instalação inadequada.
- Avarias em peças do produto (cone/calota rasgados, carcaça do alto-falante torta ou quebrada).
- Bobinas queimadas por excesso de potência ou extremas condições de distorção, provocando aquecimento acima de 240°.

### Cobertura da Garantia:

- A TARAMPS garante seus produtos contra qualquer defeito de material ou processo de fabricação, desde que, a critério de seus técnicos autorizados se constate defeito em condições normais de uso.
- **O PRODUTO deve conter a etiqueta original, na qual está inserido seu número de série.**
- Para utilizar a garantia o cliente deve apresentar a nota fiscal e o termo da garantia, ambos devem conter o número de série que consta na etiqueta do produto.

### Transporte

Somente os produtos que se enquadram nos termos de cobertura da garantia terão suas despesas com transporte cobertas, caso contrário, a despesa será por conta do cliente.

# CERTIFICADO DE GARANTIA

NOME: \_\_\_\_\_

ENDEREÇO: \_\_\_\_\_

CIDADE: \_\_\_\_\_ CEP: \_\_\_\_\_

ESTADO: \_\_\_\_\_ FONE: \_\_\_\_\_

REVENDEDORA: \_\_\_\_\_

ENDEREÇO: \_\_\_\_\_

CIDADE: \_\_\_\_\_ CEP: \_\_\_\_\_

ESTADO: \_\_\_\_\_ FONE: \_\_\_\_\_

Nº NOTA FISCAL