

Manual de instruções

**Tarsafe**  
AUTOMOTIVE ALARMS

**BLOCK PART**  
**G2**



## Esquema de Instalação

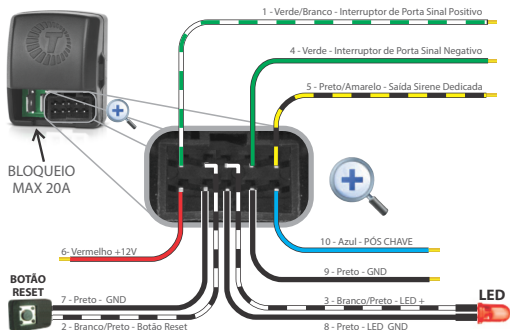

### Funcionamento

#### Função BLOQUEIO:

- Ativa ao abrir e fechar a porta com a ignição ligada e não apertar o botão RESET.
- Após 50 segundos, pisca o LED e dispara a sirene se instalada (não acompanha), mais 20 segundos começa o bloqueio progressivo. O bloqueio definitivo ocorre depois de mais 30 segundos.
- Para CANCELAR o BLOQUEIO, apertar o botão RESET a qualquer momento, o LED piscará 1 vez para indicar o cancelamento do bloqueio.

#### Função MANOBRISTA:

- Cancela temporariamente a função Bloqueio. Serve para deixar o veículo em um estacionamento, sem a necessidade de indicar para o manobrista a localização do botão Reset (secreto).
- Com a ignição desligada, segure o botão Reset até o LED piscar 2 vezes (5 segundos). Para cancelar a função manobrista, ligue a ignição e aperte o botão Reset por 1 segundo, o LED piscará 1 vez confirmando.

## Características Técnicas

Tensão de Alimentação	9 a 15 Volts
Consumo	1 a 6 mA
Bloqueio do Motor	Max. 20A
Saída Sirene	Somente Utilizar Sirene Dedicada

## Termo de garantia

A TARAMPS, localizada à Rua Abílio Daguano, 274 Res. Manoel Martins - Alfredo Marcondes - SP, CEP 19.180-000, garante este produto contra defeitos de projeto, fabricação, montagem e/ou solidariamente em decorrência de vícios de projeto que o torne impróprio ou inadequado ao uso a que se destina, pelo prazo de 24 meses, a partir da data de aquisição.

Em caso de defeito no período de garantia, a responsabilidade da TARAMPS limita-se ao conserto ou substituição do aparelho de sua fabricação.

### Esta garantia exclui:

- Produtos danificados por instalação incorreta, infiltração de água, violação por pessoas não autorizadas;
- Lacre de garantia rasurado ou rasgado;
- Casos onde o produto não seja utilizado em condições normais;
- Defeitos provocados por acessórios, modificações ou equipamentos acoplados ao produto;
- Componentes de desgaste natural, como baterias e outros;
- O produto apresentar danos decorrentes de quedas, impactos ou da ação de agentes da natureza (inundações, raios, etc.);
- Custos de retirada e reinstalação do equipamento, bem como seu transporte até o posto de assistência técnica;
- Danos de qualquer natureza, consequentes de problemas no produto, bem como perdas causadas pela interrupção do uso.

## Assistência técnica

Contamos com redes de **Assistência Técnica** por todo o Brasil e estamos sempre prontos para atender suas dúvidas e necessidades.

Para localizar uma Assistência Técnica Taramps Electronics perto de você, basta acessar nosso site: [www.taramps.com.br/pt/rede-de-assistencias-tecnicas](http://www.taramps.com.br/pt/rede-de-assistencias-tecnicas) ou entre em contato com o Departamento de assistência técnica de fábrica:

### Taramps Electronics

Rua: Abílio Daguano, nº 274

CEP: 19.180-000

Fones: (18) 3266-4050 / 99749-3391

E-mail: [assistencia8@taramps.com.br](mailto:assistencia8@taramps.com.br)



A Taramps reserva o direito de modificar o conteúdo deste manual sem aviso prévio e nem obrigatoriedade de aplicar as modificações em unidades anteriormente produzidas.



+55 18 3266-4050



0800 777 0990

Fabricado por / Manufactured by:  
TARAMPS ELECTRONICS LTDA  
CNPJ / TAX ID: 11.273.485/0001-03  
R. João Silvério, 121 • Res. Manoel Martins  
Alfredo Marcondes - SP  
Indústria Brasileira - Made in Brazil  
[www.taramps.com.br](http://www.taramps.com.br)